



MANUALE DI ISTRUZIONI - USER MANUAL - MANUEL D'INSTRUCTIONS
BEDIENUNGSANLEITUNG - MANUAL D'INSTRUCCIÓNES

K12 - K12 J SHORT - K12 BASIC - K12 BASIC J SHORT - K12 KID - LSH20





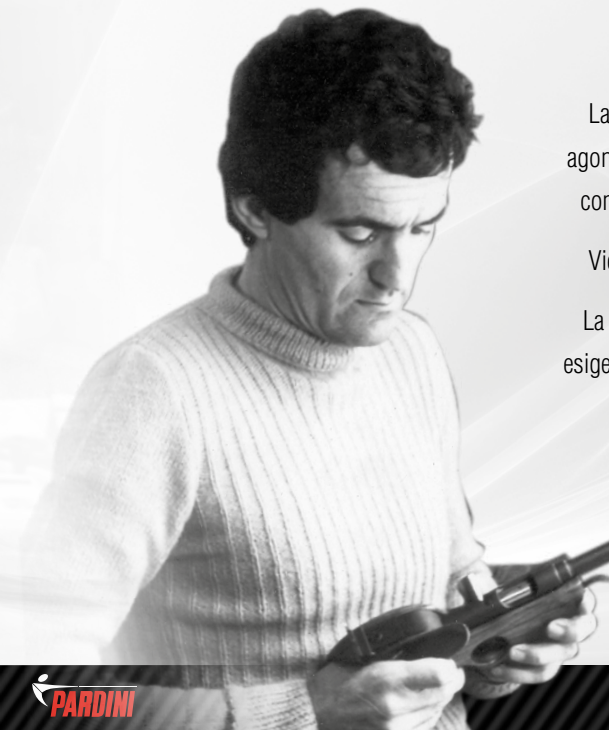

Caro Amico,
ti ringraziamo e ci complimentiamo con te, per aver scelto
di sparare con un'arma PARDINI.

La tua arma nasce dalla progettazione di un tiratore attivo a livello
agonistico per diversi anni, viene realizzata da personale specializzato,
con i più moderni macchinari e secondo le tecnologie più avanzate.

Viene utilizzata da tiratori di ogni parte del mondo al più alto livello.

La collaborazione di tutte queste persone, che ben conoscono le tue
esigenze, ci permette di offrirti un prodotto eccellente in ogni occasione.

Per ogni tua richiesta saremo lieti di darti i consigli più appropriati.

Grazie ancora!

Giampiero Pardini

Dear Friend,

Congratulations and thank you for choosing to shoot a Pardini pistol.

Your pistol has been designed and developed by a successful shooter with a long and distinguished record of performance and is manufactured by skilled staff using advanced technology.

Testing has been carried out by some of the world's top shooters.

This co-operation means that we can offer a product to suit your personal requirements.

However, please feel free to contact us with your comments and suggestions at any time.

Many thanks!

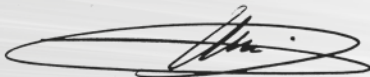

Giampiero Pardini

Cher ami tireur sportif,

Avec nos remerciements, nous vous félicitons d'avoir choisi de tirer avec un pistolet PARDINI.

Cette arme est conçue par un tireur qui possède plusieurs années d'expérience dans la compétition de haut niveau. Elle est réalisée par un personnel spécialisé compétent avec l'outillage le plus moderne et la technologie la plus avancée.

Les essais et la mise au point ont été achevés avec la collaboration des meilleurs tireurs du monde entier.

Cependant nous sommes à votre disposition pour tous les renseignements les plus appropriés.

Notre meilleure image de marque sera celle de vos succès!



Giampiero Pardini

Sehr geehrter Freund des Schießsports

Herzlichen Glückwunsch und Danke, daß Sie sich für eine Pardini-Pistole entschieden haben.

Ihre Pistole wurde von einem erfolgreichen Schützen, der schon seit langem durch Spitzenleistung bekannt ist, entworfen und entwickelt. Hergestellt wird Ihre Pistole von erfahrenen Mitarbeitern mit fortschrittlicher Technologie.

Für die Testserien wurden einige der namhaftesten Schützen der Welt verpflichtet. Diese Zusammenarbeit macht es möglich, daß wir Ihnen ein Produkt anbieten können, das Ihren persönlichen Bedürfnissen entspricht.

Zögern Sie jedoch nicht, sich an uns zu wenden, denn mit Ihrer Kritik und Ihren Vorschlägen sind Sie jederzeit willkommen.

Vielen Dank!



Giampiero Pardini

Estimado Amigo,

Le felicitamos y le agradecemos que haya escogido para disparar una pistola Pardini.

Su pistola se ha diseñado y se ha desarrollado por un tirador exitoso con un largo y distinguido record de actuación, y se ha fabricado por personal especializado usando la tecnología mas avanzada.

Siendo probadas en su desarrollo por algunos de los mejores tiradores del mundo. Por medio de esta colaboración podemos ofrecer un producto que satisface los mas personales requerimientos.

Sin embargo, por favor siéntase libre para hacernos llegar sus observaciones y sugerencias cuando quiera.

¡Muchas gracias!



Giampiero Pardini

ATTENZIONE! NORME DI SICUREZZA NEL MANEGGIO DEGLI ATTREZZI SPORTIVI PER IL TIRO A SEGNO (ARMI SPORTIVE)

- 1) Considera SEMPRE la tua arma come se fosse carica.
- 2) Predisponi al tiro usa SEMPRE la tua arma in impianti, luoghi e condizioni con caratteristiche idonee per legge per tale impiego, rispettando scrupolosamente i regolamenti specifici e le istruzioni dell'eventuale personale incaricato della direzione del tiro.
- 3) Accertati SEMPRE che la sicura, se esistente, sia perfettamente inserita: disinseriscila e disponi il dito nella guardia del grilletto solo al momento del tiro.
- 4) Maneggia SEMPRE la tua arma con la massima attenzione; ogni tua mancanza può causare danni a te o alle persone che ti stanno vicino; in particolare fai attenzione a non rivolgere MAI la volata della tua arma, anche se scarica, verso parti della persona tua o di altri.
- 5) Evita SEMPRE l'uso di bevande alcoliche o di sostanze stupefacenti: durante il tiro evita anche il fumo.
- 6) Durante il tiro usa SEMPRE idonei mezzi protettivi per occhi e orecchie.
- 7) Evita SEMPRE di puntare l'arma su qualcosa che non sia un bersaglio previsto dotato di parapalle idoneo a evitare rimbalzi incontrollati.
- 8) Quando, per qualsiasi motivo che non sia il tiro immediato, maneggi la tua arma, assicurati SEMPRE che essa sia scarica ispezionando la carica di cartuccia (meglio due volte come fanno le forze dell'ordine ed i militari).
- 9) Pulisci SEMPRE la tua arma dopo il tiro e prima di riporla.
- 10) Riponi SEMPRE la tua arma in luogo al di fuori della portata dei bambini e di altre persone.
- 11) Custodisci SEMPRE in luoghi separati la tua arma e le cartucce, con le cautele previste per legge per la custodia delle armi.
- 12) Assicurati SEMPRE di conoscere perfettamente l'arma che stai per usare, avendo letto e compreso attentamente e completamente le istruzioni del costruttore.

WARNING! SAFETY RULES FOR HANDLING TARGET SHOOTING EQUIPMENT (SPORTS FIREARMS)

- 1) ALWAYS treat your firearm as if it were loaded.
- 2) ALWAYS use your firearm in centres, locations and conditions in accordance with legal requirements governing the use of firearms.
Respect specific rules and the instructions given by the staff employed by the management of the shooting range.
- 3) ALWAYS check that the safety catch is inserted correctly: remove the safety catch and insert your finger in the trigger only when you are ready to fire.
- 4) ALWAYS handle your firearm with the utmost care and attention; failure to do so could cause damage and/or injury to you or the people around you.
NEVER point the barrel of your gun towards yourself or towards others, even if unloaded.
- 5) NEVER use your firearm whilst under the influence of alcoholic or drugs. Tobacco smoking should also be avoided.
- 6) ALWAYS use appropriate equipment to protect eyes and ears
- 7) NEVER aim at anything other than the target, which should be equipped with place suitable butt to protect against ricochet.
- 8) ALWAYS keep your firearm unloaded until you are ready to fire. Check (and double check, as members of the armed forces do) that this is the case.
- 9) ALWAYS clean your firearm after firing and before putting it away.
- 10) ALWAYS store your firearm in a secure place, out of the reach of children and other people.
- 11) ALWAYS store your firearm and cartridges in separate places, in accordance with the laws on the custody of firearms.
- 12) ALWAYS make sure you are completely familiar with the firearm you are about to use.
Make sure you have read and understood the manufacturer's instructions.

ATTENTION! NORMES DE SECURITE DANS LE MANIEMENT DES INSTRUMENTS SPORTIFS POUR LE TIR A LA CIBLE (ARMES SPORTIVES)

- 1) Considérez TOUJOURS votre arme comme si elle était chargée.
- 2) Manipulez et utilisez TOUJOURS votre arme dans des lieux appropriés et équipés d'installations conformes aux normes prévues par la loi, et en respectant scrupuleusement la réglementation intérieure et les instructions données par la personnes responsable des pas de tir.
- 3) Assurez vous TOUJOURS que la sûreté de l'arme (si elle existe), soit parfaitement engagée, retirez la et n'introduisez votre doigt dans le pontet seulement qu'au moment du tir en direction de la cible.
- 4) Manipulez votre arme TOUJOURS avec la plus grande attention, un manque de vigilance de votre part peut causer des dommages à vous-même ou aux personnes qui vous entourent, veillez à ne jamais diriger votre arme vers vous ou vers autrui même si elle n'est pas chargée, mais toujours et uniquement en direction de cibles.
- 5) Evitez TOUJOURS la consommation de boissons alcoolisées ou de médicaments avant et pendant une séance de tir, évitez également de fumer.
- 6) Pendant le tir utilisez TOUJOURS des moyens de protection appropriés pour les yeux et les oreilles.
- 7) Evitez TOUJOURS de pointer et de tirer sur quelque chose qui ne soit pas une cible dotée d'un pare-balles efficace afin d'éviter des ricochets incontrôlables.
- 8) Lorsque vous cessez de tirer, assurez vous TOUJOURS que votre arme soit bien déchargée, (mieux vaut le faire deux fois plutôt qu'une fois, comme le font les forces de l'ordre et les militaires).
- 9) Nettoyez TOUJOURS votre arme après le tir avant de la ranger.
- 10) Rangez TOUJOURS votre arme dans un endroit hors de la portée des enfants et d'autres personnes.
- 11) Rangez TOUJOURS votre arme et vos munitions dans des endroits séparés à l'intérieur d'un coffre-fort ou d'une forte armoire métallique.
métallique forte (obligation prévue par la loi pour les détenteurs d'armes).
- 12) Assurez vous TOUJOURS de connaître parfaitement l'arme que vous allez utiliser en lisant attentivement et en comprenant parfaitement, toutes les instructions fournies avec votre arme par le constructeur.

ACHTUNG! SICHERHEITSVORSCHRIFTEN FÜR DEN UMGANG MIT SPORTGERÄTEN FÜR DAS SCHEIBENSCHIESSEN (SPORTWAFFEN)

- 1) Gehen Sie **IMMER** davon aus, dass Ihre Waffe geladen sein könnte.
- 2) Bereiten Sie sich auf das Schießen vor und benutzen Sie Ihre Waffe **IMMER** in Anlagen und Orten und unter Bedingungen, die den gesetzlichen Normen entsprechen und beachten Sie gewissenhaft die speziellen Regelungen und die Anweisungen des von der Schießleitung eingesetzten Personals.
- 3) Vergewissern Sie sich **IMMER**, dass die Sicherung, wenn vorhanden, immer einwandfrei funktioniert. Entsichern und legen Sie den Finger erst kurz vor dem Schießen an den Abzugsbügel.
- 4) Gehen Sie mit Ihrer Waffe **IMMER** äußerst vorsichtig um. Jedes Fehlverhalten kann Ihnen oder anderen Personen, die sich in Ihrer Nähe befinden Schaden zufügen. Achten Sie besonders darauf, die Mündung Ihrer Waffe **NIE**, auch nicht, wenn sie entsichert ist, gegen sich selbst oder andere Personen zu richten.
- 5) Vermeiden Sie es **IMMER**, alkoholische Getränke oder Rauschmittel zu sich zu nehmen. Vermeiden Sie auch, während des Schießens zu rauchen.
- 6) Verwenden Sie während dem Schießen **IMMER** angemessenen Ohren- und Augenschutz.
- 7) Vermeiden Sie es **IMMER**, auf Ziele zu schießen, die nicht mit einem angemessenen Kugelfang ausgerüstet sind, um unkontrollierte Querschläger zu verhindern.
- 8) Bei jedem Umgang mit Ihrer Waffe, der nicht unmittelbar vor dem Schuss stattfindet, vergewissern Sie sich, dass die Waffe **IMMER** entsichert ist, indem Sie das Patronenlager kontrollieren (Besser zweimal, wie bei der Polizei und beim Militär).
- 9) Säubern Sie nach dem Schießen **IMMER** Ihre Waffe. Die ist besonders wichtig, wenn sie längere Zeit nicht im Gebrauch ist.
- 10) Stellen Sie **IMMER** sicher, dass eine unbefugte Benutzung Ihrer Waffe durch Kinder und andere Personen ausgeschlossen ist.
- 11) Bewahren Sie Ihre Waffe und Munition **IMMER** an getrennten Orten auf und beachten Sie die vom Gesetzgeber vorgegebenen Aufbewahrungsnormen.
- 12) Vergewissern Sie sich **IMMER**, dass Sie die Handhabung Ihrer Waffe beherrschen, indem Sie die Anweisungen des Herstellers aufmerksam und vollständig lesen und diese stets befolgen.

ATENCIÓN! NORMAS DE SEGURIDAD EN EL MANEJO DE LOS EQUIPOS DEPORTIVOS PARA TIRO AL BLANCO (ARMAS DEPORTIVAS)

- 1) Considere SIEMPRE su arma como si estuviera cargada.
- 2) Predispongase para el tiro y use SIEMPRE su arma en instalaciones, lugares y condiciones con características idóneas establecidas por ley para tal empleo, respetando escrupulosamente los reglamentos específicos y las instrucciones del eventual personal encargado de la dirección del tiro.
- 3) Asegúrese SIEMPRE de que el seguro, si existiera, esté perfectamente insertado: quítelo y ponga el dedo en el gatillo solo en el momento del tiro.
- 4) Maneje SIEMPRE su arma con la máxima atención, cada falta suya puede causar daños a usted o a las personas que estén cerca; en particular preste atención de no dirigir NUNCA el cañón de su arma, aunque esté descargada, hacia ninguna parte de usted o de los otros.
- 5) Evite SIEMPRE el consumo de bebidas alcohólicas o de sustancias estupefacientes: durante el tiro, evite también fumar.
- 6) Durante el tiro use SIEMPRE medios de protección adecuados para los ojos y los oídos.
- 7) Evite SIEMPRE apuntar el arma sobre cualquier cosa que no sea un objetivo previsto, dotado de protección idónea para evitar rebotes incontrolados.
- 8) Cuando por cualquier motivo que no sea el tiro inmediato maneje su arma, asegúrese SIEMPRE que ésta esté descargada inspeccionando la carga de cartuchos (mejor dos veces como hacen las fuerzas del orden y los militares).
- 9) Limpie SIEMPRE su arma después del tiro y antes de recogerla.
- 10) Ponga SIEMPRE su arma en un lugar fuera del alcance de los niños y de otras personas.
- 11) Guarde SIEMPRE en lugares separados su arma y los cartuchos con la cautela prevista en la ley para la custodia de las armas.
- 12) Asegúrese SIEMPRE de conocer perfectamente el arma que va a utilizar, habiendo leído atentamente y comprendido completamente las instrucciones del fabricante.



K12



**K12 J
SHORT**



**K12
BASIC J SHORT**



**K12
BASIC**



**K12
KID**

PISTOLE cal. 4,5 MM (.177) <7,5 J - MODELLI K12 / K12 J SHORT / K12 BASIC / K12 BASIC J SHORT / K12 KID

Le caratteristiche comuni ai tre modelli sono:

I materiali - corpo e serbatoio in lega leggera, gli altri particolari in acciai speciali, il meccanismo di scatto diretto, il trigger-time velocissimo, l'angolo di impugnatura, il punto di presa dell'arma posto pochi millimetri sotto l'asse della canna, il punto di bilanciamento molto vicino all'asse del grilletto.

Attenzione per il mod. K12 non utilizzare feltrini per la pulizia della canna .e non lubrificare in nessun modo il dispositivo di absorber. L'absorber deve lavorare a secco.

PISTOLS cal. 4,5 MM (.177) <7,5 J - MODELS K12 / K12 J SHORT / K12 BASIC / K12 BASIC J SHORT / K12 KID

FEATURES

The common features for the three models are:

The frame and cylinder are made in light alloy, other parts in special steel. Other features include: a fast lock- time; an optimum grip angle; a high grip point (only a few millimetres under the barrel axis as permitted by ISSF regulation) as well as a centre of balance very close to the trigger axis.

Warning: Do not use felt pellets to clean the K12 barrel (the ones shot through the barrel) and do not lubricate in any way the absorbing system. The absorber must be completely dry and clean inside to work properly.

PISTOLETS cal. 4,5 MM (.177) <7,5 J - MODÈLES K12 / K12 J SHORT / K12 BASIC / K12 BASIC J SHORT / K12 KID

DONNEES TECHNIQUES

Les données communes aux trois modèles sont:

Le matériel: carcasse et cartouche en alliage léger, les autres parties sont en aciers spéciaux le mécanisme de détente direct, le très court temps de détente, l'angle de la poignée, le point de prise de l'arme placé seulement peu de millimètres au dessous de l'axe du canon, le point d'équilibrage, très proche de l'axe de la détente.

Attention: pour le nettoyage du canon du K12 n'utilisez pas les patches (ceux qui sont tiré dans le canon) et ne lubriez pas le système d'absorption de recul. L'absorber doit être complètement sec et propre pour bien fonctionner.

MATCH LUFTPISTOLEN Kal. 4,5 mm - MODELLE K12 / K12 J SHORT / K12 BASIC / K12 BASIC J SHORT / K12 KID

TECHNISCHE MERKMALE

Alle drei Modelle haben folgende gemeinsamen Merkmale: Der Rahmen und der Luftbehälter sind aus Leichtmetall; die anderen Metallteile sind aus Spezialstahl.

Weitere Merkmale sind: - schnelle Verschußzeit

- schnelle Verschußzeit
- optimaler Griffwinkel
- hoher Griffpunkt, nur ein paar Millimeter unter der Laufachse
- Schwerpunktlage sehr nahe an der Abzugsachse.

Achtung: den Lauf der K 12 nicht durch verschießen von Schnellreinigungs - Filzpfropfen reinigen, da Rückstände davon in den Absorber gelangen können und dessen Funktion beeinträchtigen würden. Der Absorber muss immer frei von Öl und andern Schmiermitteln sein.

PISTOLAS cal. 4,5 mm - MODELOS K12 / K12 J SHORT / K12 BASIC / K12 BASIC J SHORT / K12 KID

CARACTERISTICAS

Las características comunes para los tres modelos son:

El material del chasis y de las botellas de aire es de aleación ligera (aluminio); otras partes son de acero especial. Otras características incluyen: el mecanismo de disparo directo; el tiempo de disparo muy corto, un ángulo óptimo de la empuñadura, el punto alto de la empuñadura (sólo unos milímetros bajo el eje del cañón), así como también un centro de gravedad muy cerca del eje del disparador.

Atención: para la limpieza del cañón del mod. K12 no utilice fieltros de limpieza (de los que se disparan por el cañón) y no lubrique el dispositivo estabilizador de ningún modo. El mecanismo del estabilizador tiene que estar seco y limpio para un correcto funcionamiento.

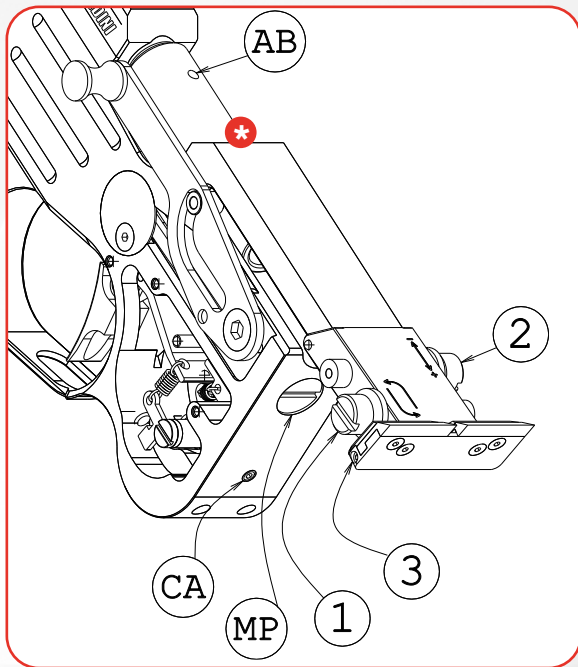

SISTEMA DI REGOLAZIONE SCATTO E TACCA DI MIRA K12 / K12 J SHORT / K12 BASIC / K12 BASIC J SHORT / K12 KID

Regolazione scatto, grilletto e dispositivo di scatto a secco (vedi disegno):

- TS: Trigger-stop, girando in senso orario diminuisce la corsa del grilletto dopo lo sparo
- CP: Corsa 1° tempo, girando in senso orario tale corsa diminuisce
- PT: Peso 1° tempo, girando in senso orario aumenta il peso
- PA: Peso aggancio, girando in senso orario aumenta il peso
- RG: Registrazione posizione grilletto
- CA: Corsa aggancio piani di scatto, diminuisce girando in senso orario
- MP: Regola la compressione della molla del percussore

Regolazione di tacca di mira e absorber

- 1: Girando in senso antiorario il colpo si sposta a sinistra
Girando in senso orario il colpo si sposta a destra
- 2: Girando in senso orario il colpo si abbassa.
Girando in senso antiorario il colpo si alza.
- 3: regola la larghezza della tacca di mira, aumenta girando in senso orario
- SS: S) posizione scatto a secco F) posizione di sparo
Per attivare il grilletto a secco, ruotare (uno scatto) in senso antiorario mentre il meccanismo è armato.
- AB: Regolazione Absorber (Solo K12)

*** ATTENZIONE!!! NON METTERE OLIO ALL'INTERNO DELL'ABSORBER - ATTENZIONE!!! NO OIL INSIDE ABSORBER**

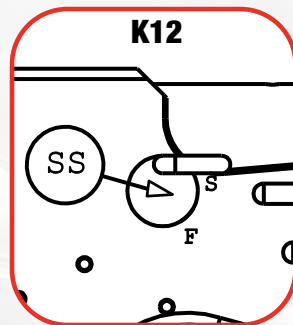
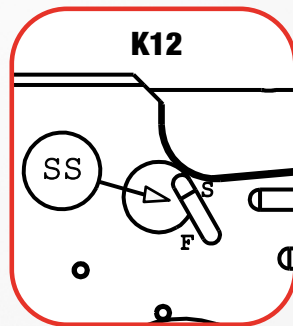
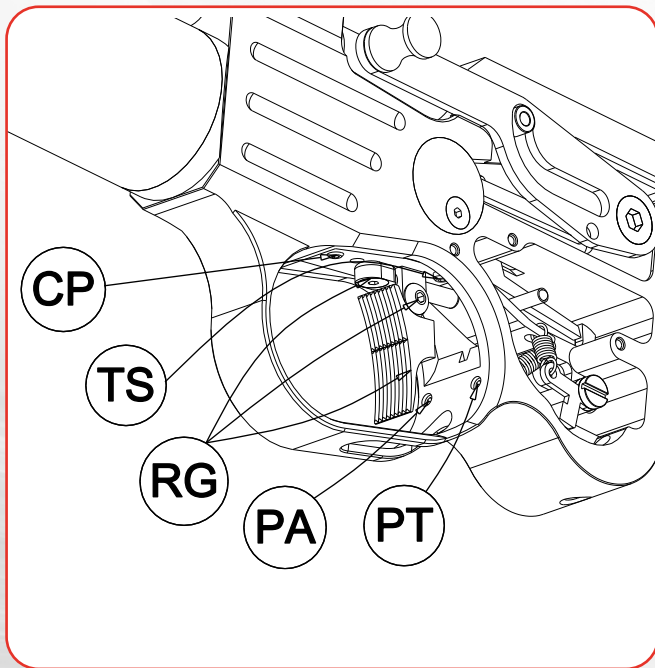

*** ATTENZIONE!!! NON METTERE OLIO ALL'INTERNO DELL'ABSORBER - ATTENZIONE!!! NO OIL INSIDE ABSORBER**

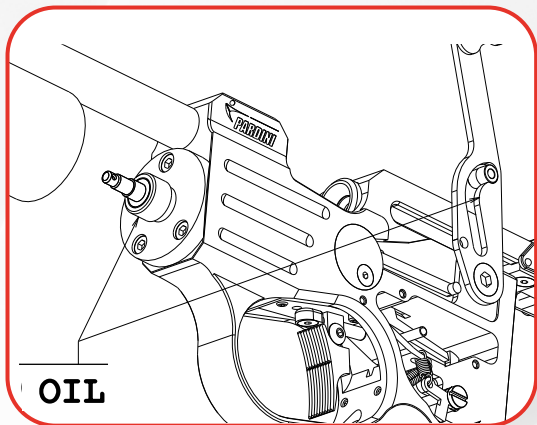

PULIZIA E MANUTENZIONE **K12 / K12 J SHORT / K12 BASIC / K12 BASIC J SHORT / K12 KID**

Pulire la canna ogni 500 colpi utilizzando uno scovolo.

Per la pulizia della canna non utilizzare feltrini.

Lubrificare periodicamente i punti di contatto indicati in figura con lubrificante senza additivi e solventi.

It is recommended to clean the bore no later than 500 shots using first a properly sized brass brush and then cleaning the bore with a patch.

Periodically lubricate the contact points indicate in the drawing using a solvent- and additive-free lubricant.

*** ATTENZIONE!!! NON METTERE OLIO ALL'INTERNO DELL'ABSORBER - ATTENZIONE!!! NO OIL INSIDE ABSORBER**

TRIGGER MECHANISM ADJUSTMENT

K12 / K12 J SHORT / K12 BASIC / K12 BASIC J SHORT / K12 KID

For trigger mechanism, trigger and dry fire device adjustment (see drawing):

TS: Trigger-stop turning clockwise reduces trigger overtravel

CP: First stage length, turning clockwise reduces it

PT: First stage weight turning clockwise increases the weight

PA: Let-off weight, turning clockwise, increases it

RG: Adjust trigger position

CA: Sear engagement turning clockwise reduces it

MP: Adjust the compression of the firing pin spring

SS: S) dry- fire position F) shoot position

To activate the dry fire trigger, turn (one click) anticlockwise while the mechanism is cocked.

- 1: Turning counterclockwise the shot will move to the left.
Turning clockwise the shot will move to the right.
- 2: Turning clockwise the shot will go lower.
- 3: Turning counterclockwise the shot will go higher
adjust the width of the rear-sight aperture, turning clockwise increases the width
- AB: Absorber setting (Only K12)

RÉGLAGE DE LA DÉTENTE

K12 / K12 J SHORT / K12 BASIC / K12 BASIC J SHORT / K12 KID

Réglages du déclenchement, de la détente et du dispositif de tir à sec (voir schéma):

TS: Trigger-stop, en tournant dans le sens des aiguilles d'une montre, la course de la détente diminue

CP: Prè-course, en tournant dans le sens des aiguilles d'une montre, cette course diminue

PT: Poids de la prè-course, en tournant dans le sens des aiguilles d'une montre, le poids augmente

PA: Poids de l'accrochage, en tournant dans le sens des aiguilles d'une montre, le poids augmente

RG: Réglage de la position de la détente

CA: Course de l'accrochage, la course diminue en tournant dans le

- MP: sens des aiguilles d'une montre
Réglage de la compression du ressort de percussion
- SS: S) position de tir à sec. F) position de tir
Pour le tir à sec, armer la détente et tourner cette vis d'un déclic dans le sens anti-horaire.
- 1: En tournant dans le sens inverse aux aiguilles d'une montre le coup se déplace à gauche En tournant dans le sens des aiguilles d'une montre le coup se déplace à droite.
- 2: En tournant dans le sens des aiguilles d'une montre le coup se déplace en bas.
En tournant dans le sens inverse aux aiguilles d'une montre le coup se déplace en haut.
- 3: Règle la largeur du cran de mire, il s'élargit en tournant dans le sens des aiguilles d'une montre
- AB: Réglage Absorbeur (Seulement K12)

EINSTELLUNG DES ABZUGS

K12 / K12 J SHORT / K12 BASIC / K12 BASIC J SHORT / K12 KID

Einstellung des Abzugs und der Trockentrainingseinrichtung

TS:	Triggerstopschraube, drehen im Uhrzeigersinn verringert die Bewegung des Abzugs nach dem Auslösen des Schusses
CP:	Einstellen der Länge des Vorweges vor dem Druckpunkt Drehen im Uhrzeigersinn verringert sich der Vorweg, entgegen vergrößert er sich
PT:	Einstellen des Gewichtes vom Vorweg, drehen im Uhrzeigersinn erhöht das Gewicht des Vorweges, entgegen wird es kleiner
PA:	Einstellen des Gewichtes am Druckpunkt, drehen im Uhrzeigersinn erhöht das Gewicht am Druckpunkt, entgegen wird es kleiner
RG:	Lösen der Schraube ermöglicht das vor- und zurücksetzen sowie die seitliche Verstellung des Abzugszüngels.

CA:	Einstellen des Klinkenübergriffes, sollte nur vom Fachmann eingestellt werden!!!
MP:	Einstellung der Vorspannung der Schlagstückfeder.
SS:	S) Trockentraining F) scharfer Schuß Wenn sie den Hebel für das Trockentraining betätigen, unbedingt Ladeklappe öffnen und Verschluss spannen. Hebel nach unten (für scharfen Schuss. Hebel nach oben (für Trockenschuss).
1:	Drehen entgegen dem Uhrzeigersinn, Schüsse gehen nach links
2:	Drehen im Uhrzeigersinn, Schüsse gehen nach rechts
3:	Drehen im Uhrzeigersinn, Schüsse gehen nach unten
4:	Drehen entgegen dem Uhrzeigersinn, Schüsse gehen nach oben
AB:	Einstellung der Breite des Kimmenausschnittes (verstellbares Kimmenblatt) Drehen im Uhrzeigersinn vergrößert den Kimmenausschnitt, entgegen verkleinert ihn.
AB:	Einstellung Absorber (Nur K12)

MECANISMO DE DISPARO REGULACIONES DEL SISTEMA

K12 / K12 J SHORT / K12 BASIC / K12 BASIC J SHORT / K12 KID

Regulierung de tiro, disparador y dispositivo de tiro en seco (ver diseño):

TS:	Trigger-stop girando en sentido de las agujas del reloj, disminuye el recorrido posterior a la salida del disparo.
CP:	Recorrido del 1º tiempo, girando en sentido de las agujas del reloj, el recorrido disminuye
PT:	Peso del 1º tiempo, girando en sentido de las agujas del reloj aumenta el peso, en sentido contrario disminuye.
PA:	Peso del 2º tiempo, girando en sentido de las agujas del reloj aumenta el peso.

RG:	Regula la posición del disparador.
CA:	Regula el recorrido previo a la salida del disparo, girando en sentido de las agujas del reloj disminuye el recorrido de enganche del disparador.
MP:	Regula la velocidad de salida del proyectil
SS:	S) posición de tiro en seco, F) posición de disparo Para activar el disparador de tiro a seco, gire (un clic) en sentido contrario a las agujas del reloj mientras el mecanismo está amartillado.
1:	Girando en sentido anti-horario el disparo se desplaza a izquierda
T2:	Girando en sentido horario el disparo se desplaza a la derecha
T3:	Girando en sentido anti-horario el disparo se desplaza hacia arriba
AB:	Regula la anchura de la abertura de la mira, aumenta girando en el sentido de las agujas del reloj.
AB:	Regulación Absorber (Sólo K12)

MODELLO K12 / K12 J SHORT / K12 BASIC / K12 BASIC J SHORT / K12 KID SERBATOIO AD ARIA COMPRESSA: SOSTITUZIONE E RICARICA

Il serbatoio ad aria compressa può essere sostituito in qualsiasi momento anche se non è completamente vuoto.

Per procedere alla ricarica del serbatoio operare come segue:

- 1) Svitare il serbatoio dalla pistola.
- 2) Avvitare il dispositivo di ricarica (in dotazione) alla bombola di approvvigionamento, a un compressore con potenza di ricarica a 250 bar oppure alla pompa manuale fornita a richiesta dalla Pardini Armi.
- 3) Avvitare il serbatoio al dispositivo di ricarica ed aprire il rubinetto della bombola / compressore oppure azionare la pompa manuale.
- 4) Attendere il tempo necessario (solitamente pochi secondi) per il travaso dell'aria dalla bombola al serbatoio.
Portare la pressione a 250 bar con il compressore o la pompa manuale.
- 5) Chiudere il rubinetto della bombola / compressore e svitare il serbatoio.
Il serbatoio è fornito di manometro.

ATTENZIONE! Si consiglia di avvitare il serbatoio manualmente senza bloccare e lubrificare la parte filettata del raccordo con una goccia di lubrificante privo di solventi e additivi

- Utilizzare solamente serbatoi originali Pardini.
- Non utilizzare i serbatoi per più di 10 anni dalla data di produzione.
- Dopo i 10 anni dalla data di produzione i serbatoi non possono più essere utilizzati e devono essere completamente svuotati per evitare ogni tipo di rischio.
- Il tiratore è responsabile dell'osservanza di tutte le regole e norme scritte nel presente manuale.
- La Pardini Armi non si assume nessuna responsabilità per danni che possano essere causati dalla modifica delle parti, dall'uso di parti non originali Pardini o dalla non osservanza del presente manuale.



MODEL K12 / K12 J SHORT / K12 BASIC / K12 BASIC J SHORT / K12 KID AIR CYLINDER REPLACEMENT AND RECHARGING

The air cylinder can be replaced at any times even if not completely empty. To recharge an empty cylinder, proceed as follows:

- 1) Unscrew the cylinder from the pistol
- 2) Attach the recharging adaptor (supplied) either to an air supply bottle, or a compressor delivering 250 bar, or to a manual pump available on request from Pardini Armi.
- 3) Attach the cylinder to the adaptor and either turn the bottle or compressor's tap on, or act on the manual pump.
- 4) Wait for a few seconds for the air to be transferred to the cylinder, when using either an air bottle or compressor and in all cases ensure the cylinder pressure reaches 250 bar.
- 5) Finally close the supply bottle/compressor tap and unscrew the cylinder from the charging device.
The cylinder is supplied with a manometer.

**WARNING! When installing a newly filled cylinder only hand tight!
Keep the threaded portion of the connector lubricated using a solvent- and additive-free lubricant.**

- Please only use original Pardini air Cylinders
- Do not use the compressed air cylinders longer than 10 years.
- After 10 years from the manufacturing date the compressed air cylinder must be completely emptied to avoid any kind of risk.
- The shooter is responsible to observe all rules and regulations, which are also part of the manual.
- We do not assume any responsibility for any damage that might arise from modifying parts, the use of parts which are not original Pardini or the non-observance of the manual.



MODELE K12 / K12 J SHORT / K12 BASIC / K12 BASIC J SHORT / K12 KID CARTOUCHE A AIR REMPLACEMENT ET REMPLISSAGE

Au besoin, la cartouche peut être ôtée et rechargée, même si elle n'a pas été utilisée complètement.
Pour recharger la cartouche vide procéder de cette manière:

- 1) Dévisser la cartouche du pistolet.
- 2) Visser le raccord de remplissage (fourni avec le pistolet) sur la bouteille d'approvisionnement, ou à un compresseur de puissance d'à peu près 250 bars ou à la pompe manuelle fournie sur demande à la maison Pardini.
- 3) Visser la cartouche sur le raccord et ouvrir le robinet de la bouteille/compresseur, ou actionner la pompe manuelle.
- 4) Attendre le temps nécessaire (quelques secondes) pour le remplissage. Amener la pression à 250 bars avec le compresseur ou la pompe manuelle.
- 5) Fermer le robinet de la bonbonne/compresseur et dévisser la cartouche. La cartouche est munie de manomètre

ATTENTION! Lubrifier la partie filetée du raccord avec une goutte d'huile minérale fluide qui ne contient pas d'additifs ou de solvants.

- N'utilisez que des cartouches PARDINI.
- La durée maximale d'utilisation d'une cartouche à air est de 10 ans.
- À l'issue de cette période de 10 ans, la cartouche d'air ne doit plus être utilisée et doit être impérativement vidée pour éviter tout risque.
- Le tireur est responsable du bon respect des lois et règlements qui sont mentionnés dans le manuel d'utilisation.
- Nous nous dégageons de toutes responsabilités pour tous dommages résultants de modification de pièces, d'utilisation de pièces qui ne sont pas d'origines Pardini ou du non respect du manuel d'utilisation.

PRELUFT - MODELLE

K12 / K12 J SHORT / K12 BASIC / K12 BASIC J SHORT / K12 KID

AUSTAUSCHEN UND NACHFÜLLEN DER PRELUFTKARTUSCHE

Die Prebluftkartusche kann jederzeit ausgetauscht werden, auch dann, wenn sie nicht vollständig entleert wurde.

Um eine leere Kartusche zu füllen gehen Sie wie folgt vor:

- 1) Kartusche von der Pistole abschrauben.
- 2) Den mitgelieferten Fülladapter auf die Prebluftflasche schrauben.
- 3) Schrauben Sie die Kartusche auf den Fülladapter.
- 4) Die Kartusche mit maximal 250 bar befüllen.
- 5) Kartuschen von der Prebluftflasche entfernen und auf die Pistole aufschrauben. Die Kartusche ist mit einem Manometer ausgestattet

HINWEIS!

Das Gewinde am Adapter sollte mit einem Tropfen Feinmechanikeröl geschmiert werden.

- Bitte verwenden Sie nur originale Pardini Kartuschen.
- Die Kartusche darf nicht länger als 10 Jahre benutzt werden.
- Nach Ablauf von 10 Jahren ab Herstellerdatum darf die Kartusche nicht mehr weiter verwendet werden und muss gefahrlos entleert werden.
- Der Schütze ist für die Einhaltung der Regeln und Bestimmungen verantwortlich die in der Bedienungsanleitung stehen..
- Für Schäden jeglicher Art, die durch Veränderung von Teilen, Umbau oder Einbau von nicht Original-Pardini-Teilen oder durch Nichtbeachtung der Bedienungsanleitung verursacht werden, übernehmen wir keine Haftung.

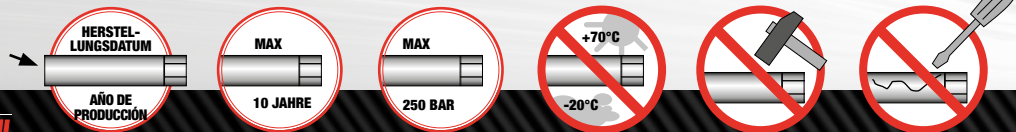

MODELOS

K12 / K12 J SHORT / K12 BASIC / K12 BASIC J SHORT / K12 KID

CARTUCHO DE AIRE REEMPLAZAMIENTO Y RECARGA

El cilindro de aire comprimido se puede cambiar y recargar en cualquier momento, aunque no se haya utilizado completamente.

Para recargar el cilindro debe proceder de la siguiente manera:

- 1) Quitar el cilindro de la pistola.
- 2) Colocar el racord de carga (suministrado con la pistola) en la botella nodriza o en un compresor con potencia de carga de 250 Bar. o en una bomba manual de aire.
- 3) Roscar el cilindro en el racord y abrir la llave de la botella nodriza o compresor, o accionar la bomba manual.
- 4) Esperar el tiempo necesario (algunos segundos) para transferirse el aire al cilindro, con el compresor o la bomba manual hasta que la presión sea de 250 Bar.
- 5) Cerrar la llave de la botella nodriza o el compresor y desenroscar el cilindro. El cilindro esta equipado con un manómetro

ATENCIÓN!

Lubricar la parte roscada del reductor con una gota de rubricante sin aditivos o disolventes.

- Utilicen solamente botellas de aire comprimido de Pardini
- No superar nunca la máxima vida útil de 10 años de la botella.
- Después del transcurso de los 10 años desde la fecha de fabricación, no se podrá utilizar durante más tiempo la botella y ésta deberá ser vaciada de manera segura.
- El tirador es el responsable respecto de la observancia de las reglas y órdenes que, entre otra cosas, están en el manual de instrucciones del fabricante.
- El fabricante está exento de responsabilidad por daños de cualquier clase que se produzcan por alteraciones de cualquier componente, por reformas, alteraciones o montaje de componentes no originales Pardini o por la no observancia de los manuales de instrucciones

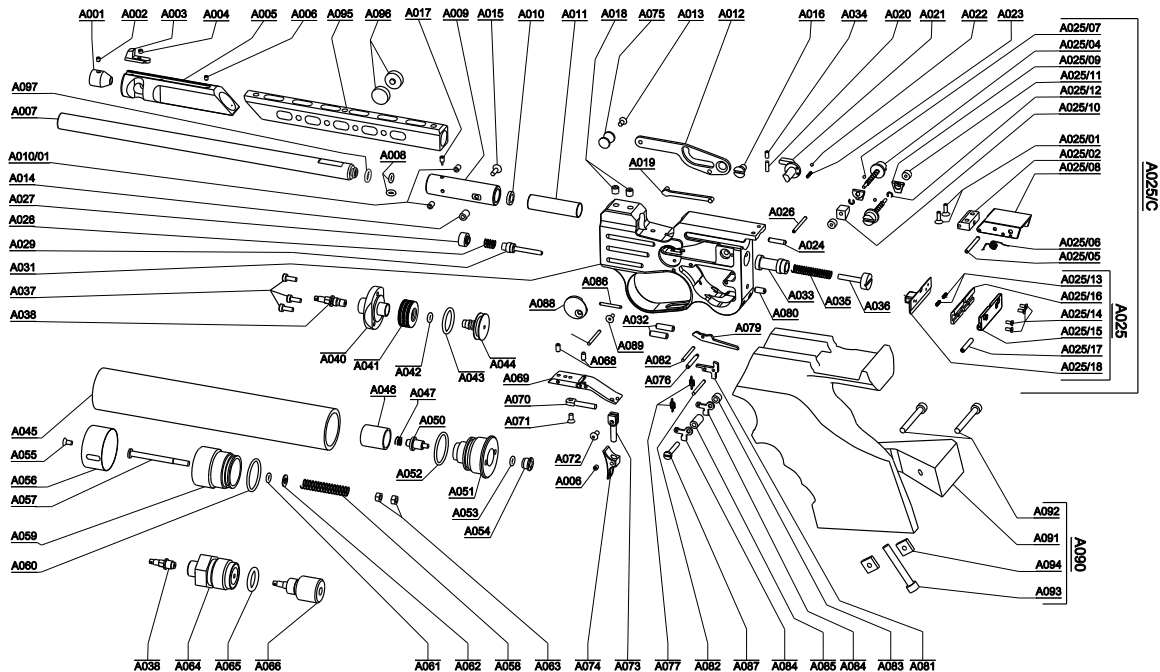

K12

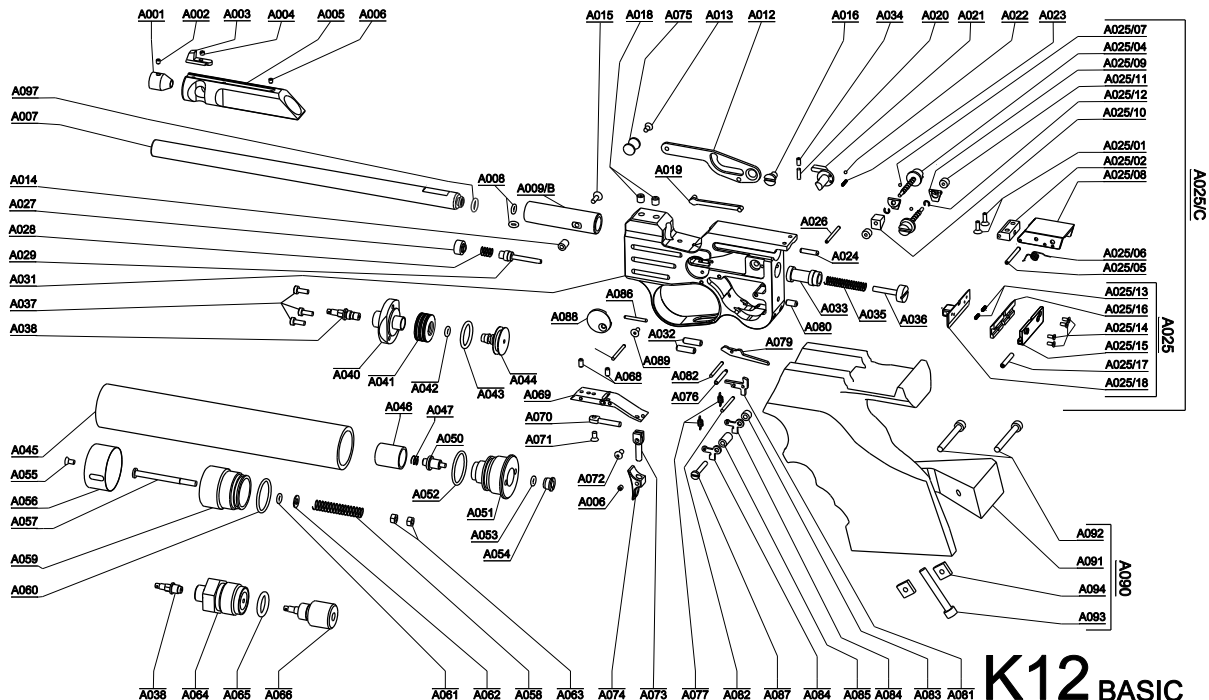

K12 BASIC

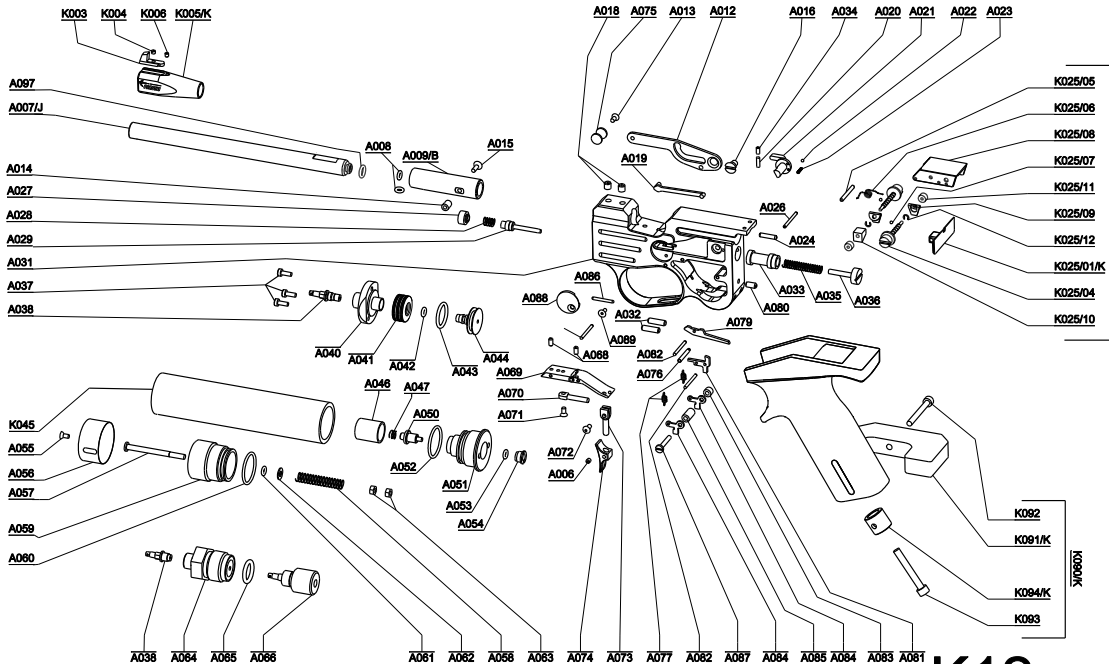

K025/C

K090/K

K12 KID

DATI TECNICI - TECHNICAL DATA - FICHE TECHNIQUE - DATOS TÉCNICOS

MODELLO model - modele - modell - modelo	FPM	HP	SP	SP HI-TECH	SP RF	SP RF HI-TECH	K12	K12 J SHORT	K12 BASIC	K12 BASIC J SHORT	K12 KID
CALIBRO caliber - calibre - kaliber - calibre	.22 L.R.	.32 S&W	.22 L.R.	.22 L.R.	.22 L.R.	.22 L.R.	4,5 (.177)	4,5 (.177)	4,5 (.177)	4,5 (.177)	4,5 (.177)
ALTEZZA height - hauteur - höhe - alto	150 mm	140 mm	140 mm	140 mm	140 mm	140 mm	140 mm	140 mm	140mm	140 mm	150 mm
LARGHEZZA width - largeur - breite - ancho	80mm	49 mm	49 mm	49 mm	49 mm	49 mm	49 mm	49 mm	49 mm	49 mm	49 mm
LUNGHEZZA overall length - longueur - gesamtlänge - largo	480 mm	295 mm	295 mm	295 mm	295 mm	295 mm	415 mm	380 mm	415 mm	380 mm	350 mm
PESO TOTALE total weight - poids - gesamtgewicht - peso total	1130 g	1130 g	1095 g	1095 g	1150 g	1150 g	1090 g	990 g	1.000 g	940 g	800 g
FUNZIONAMENTO action - fonctionnement - funktion - funcionamiento	Monocolpo Single shot	Semi auto. Semiaut.	Semi auto. Semiaut.	Semi auto. Semiaut.	Semi auto. Semiaut.	Semi auto. Semiaut.	Monocolpo Single shot	Monocolpo Single shot	Monocolpo Single shot	Monocolpo Single shot	Monocolpo Single shot
COLPI CON 250 BAR Shots with 250 BAR - Coups avec 205 BAR Schuss mit 250 BAR - Disparos con 250 BAR							≈ 200	≈ 130	≈ 200	≈ 130	≈ 100
LUNGHEZZA CANNA barrel length - longueur du canon lauflänge - longitud del cañón	280mm	120mm	120mm	120mm	120 mm	120 mm	240 mm	205 mm	230 mm	205 mm	205 mm
TIPO CANNA barrel rifling - type du canon - lauftyp - tipo de cañón	6Dx400mm	6Dx450 mm	6Dx400 mm	6Dx400 mm	6Dx400 mm	6Dx400 mm	12Dx450 mm	12Dx450 mm	12Dx450 mm	12Dx450 mm	12Dx450 mm
LUNGHEZZA LINEA DI MIRA sight radius - longueur de ligne de mire visierlänge - distancia entre miras	350-420 mm	220 mm	220 mm	220 mm	220 mm	220 mm	340-385 mm	310-350 mm	340-385 mm	310-350 mm	310 mm
SPOSTAMENTO PER CLICK adjustment click - déplacement pour un click veränderung pro raste - desplazamiento por click	8 mm	5 mm	5 mm	5 mm	5 mm	5 mm	1,8 mm	1,8 mm	1,8 mm	1,8 mm	1,8 mm

AIR PISTOLS ACCESSORIES

SAFETY AIR PISTOL FLAG



PISTOL FLAG 320

K12/K10 BARREL SLEEVE WEIGHTS



A096 - 5 GRAMS

K12/K10 BARREL COUNTERWEIGHT 20 GRAMS



BW12SC

K12/K10 BARREL COUNTERWEIGHT 40 GRAMS



BW12L

K12/K10 FRONT SIGHT



3,0mm - 3,5mm - 4,0mm - 4,5mm - 5,0mm - 5,5mm



K12/K10 PISTOL HANDCASE

V2016SEC/3817



CUSTOM MADE GRIPS

KID GRIP



K090/K

K12/K10 ADJUSTABLE GRIPS



K090 XS - RH

K090 S - RH



K090 M - RH

K090 L - RH



K090 S - LH



K090 M - LH



K090 L - LH

K12/K10 AIR CYLINDERS



A045/S SILVER
A045/J SILVER J



A045/C BLACK
A045/J BLACK J

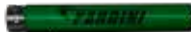

A045/G GREEN
A045/J GREEN J



A045/P PINK
A045/J PINK J



A045/R RED
A045/JR RED J



A045/B BLUE
A045/JB BLUE J

K12J BARREL COVERS



A095/JS SILVER



A095/JR RED



A095/JB BLUE



A095/J BLACK



A095/JG GREEN

K12 BARREL COVERS



A095/S SILVER



A095/R RED



A095/B BLUE

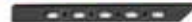

A095 BLACK



A095/G GREEN



PARDINI
LSH20



Pardini Armi fornisce due sistemi dedicati al Pentathlon Moderno e alle attività propedeutiche e di avviamento allo sport del tiro a segno. Il simulatore LSH20 è stato sviluppato in collaborazione con Apeom, azienda leader nella produzione di sistemi di simulazione laser. Realizzato sulla base della pistola ad aria compressa K12, da questa eredita le principali caratteristiche che lo rendono uno strumento estremamente personalizzabile e immediatamente utilizzabile da parte dello sportivo. Spiccano in particolare il sistema di scatto registrabile in tutti i parametri, gli organi di mira ampiamente regolabili e la possibilità di montare le impugnature regolabili disponibili per il modello K12: quattro per i tiratori destrimani (misure XS-S-M-L) e tre per i mancini (S-M-L). Sotto alla canna è realizzata una struttura per l'applicazione di 6 contrappesi per lato, in grado di far variare la massa dello strumento da circa 800 grammi a oltre un chilogrammo. Il modello LSH20 è caratterizzato da un simulatore laser Apeom già integrato nella canna, utilizzabile per tutte le gare della disciplina del Pentathlon Moderno e già omologato dalla UIPM (Union Internationale de Pentathlon Moderne).

Il simulatore K10 LSH nasce per essere associato a sistemi laser di ogni produttore. Si basa sulla meccanica della pistola K10 con cui condivide caratteristiche tecniche e accessori. Il dispositivo laser non è incluso.

Pardini Armi supplies two systems dedicated to Modern Pentathlon and to preparatory, introductory activities for the sport of target shooting

The LSH20 simulator was developed in collaboration with Apeom, a leading manufacturer of laser simulation systems. Built on the basis of the K12 compressed air gun, it inherits from the latter the main features that make it an extremely customisable instrument that can be used off-the-shelf by sportsmen. Especially noteworthy are its trigger system that can be adjusted in all parameters, the widely adjustable sights and the possibility of fitting the adjustable grips available for the K12 model: four for right-handed shooters (sizes XS-S-M-L) and three for left-handed shooters (S-M-L). Under the barrel is a structure for the application of 6 counterweights per side, able to vary the mass of the instrument from about 800 grams to over one kilogram. The LSH20 model features an Apeom laser simulator already integrated in the barrel, which can be used for all Modern Pentathlon competitions and is already approved by the UIPM (Union Internationale de Pentathlon Moderne).

The K10 LSH simulator is designed to be combined with laser systems by any manufacturer. It is based on the mechanics of the K10 gun with which it shares technical features and accessories. The laser device is not included.

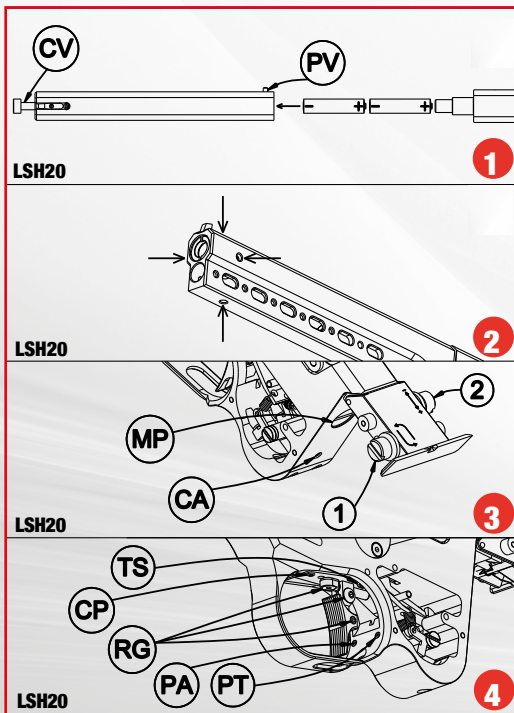

 Sostituzione della batteria Fig.1
 I Ruotare in senso antiorario la vite PV
 II Svitare completamente la vite CV
 Regolazione del puntamento laser Fig.2

 Battery replacement Fig.1
 I Turn counterclockwise the PV screw
 II Completely unscrew the CV screw
 Laser aiming adjustment Fig.2

 Remplacement des piles Fig.1
 I Tourner dans le sens inverse aux aiguilles d'une montre la vis PV
 II Dévisser complètement la vis CV
 Réglage du pointage du laser Fig.2

 Batteriewechsel Bild 1
 I Drehen Sie die PV-Schraube gegen den Uhrzeigersinn
 II CV-Schraube vollständig herausdrehen
 Einstellung des Laserziels Bild 2

 Sustitución de las pilas Fig.1
 I Girar el tornillo PV en sentido contrario a las agujas del reloj
 II Desenroscar completamente el tornillo CV
 Ajuste de la puntería del láser Fig.2

SISTEMA DI REGOLAZIONE LSH20

Regolazione scatto, grilletto:

VITE TS:

Trigger-stop, girando in senso orario diminuisce la corsa del grilletto dopo lo sparo

VITE CP:

Corsa 1° tempo, girando in senso orario tale corsa diminuisce

VITE PT:

peso 1° tempo, girando in senso orario aumenta il peso

VITE PA:

Peso aggancio, girando in senso orario aumenta il peso

VITE RG:

Registrazione posizione grilletto

VITE CA:

Corsa aggancio piani di scatto, diminuisce girando in senso orario

VITE 1:

Girando in senso antiorario il colpo si sposta a sinistra

Girando in senso orario il colpo si sposta a destra

VITE 2:

Girando in senso orario il colpo si abbassa.

Girando in senso antiorario il colpo si alza.

TRIGGER MECHANISM ADJUSTMENT LSH20

For trigger mechanism, trigger:

SCREW TS:

Trigger-stop turning clockwise reduces trigger overtravel

SCREW CP:

First stage length, turning clockwise reduces it

SCREW PT:

First stage weight turning clockwise increases the weight

SCREW PA:

Let-off weight, turning clockwise, increases it

SCREW RG:

Adjust trigger position

SCREW CA:

Sear engagement turning clockwise reduces it

SCREW 1:

Turning counterclockwise the shot will move to the left.

Turning clockwise the shot will move to the right.

SCREW 2:

Turning clockwise the shot will go lower.

Turning counterclockwise the shot will go higher

RÉGLAGE DE LA DÉTENTE LSH20

Réglages du déclenchement, de la détente:

VIS TS:

Trigger-stop, en tournant dans le sens des aiguilles d'une montre, la course de la détente diminue

VIS CP:

Prè-course, en tournant dans le sens des aiguilles d'une montre, cette course diminue

VIS PT:

Poids de la prè-course, en tournant dans le sens des aiguilles d'une montre, le poids augmente

VIS PA:

Poids de l'accrochage, en tournant dans le sens des aiguilles d'une montre, le poids augmente

VIS RG:

Réglage de la position de la détente

VIS CA:

Course de l'accrochage, la course diminue en tournant dans le sens des aiguilles d'une montre

VIS 1:

En tournant dans le sens inverse aux aiguilles d'une montre le coup se déplace à gauche
En tournant dans le sens des aiguilles d'une montre le coup se déplace à droite.

VIS 2:

En tournant dans le sens des aiguilles d'une montre le coup se déplace en bas.
En tournant dans le sens inverse aux aiguilles d'une montre le coup se déplace en haut.

EINSTELLUNG DES ABZUGS LSH 20

Einstellung des Abzugs

SCHRAUBE TS:

Triggerstoppschraube, drehen im Uhrzeigersinn verringert die Bewegung des Abzugs nach dem Auslösen des Schusses

SCHRAUBE CP:

Einstellen der Länge des Vorweges vor dem Druckpunkt Drehen im Uhrzeigersinn verringert sich der Vorweg, entgegen vergrößert er sich

SCHRAUBE PT:

Einstellen des Gewichtes vom Vorweg, drehen im Uhrzeigersinn erhöht das Gewicht des Vorweges, entgegen wird es kleiner

SCHRAUBE PA:

Einstellen des Gewichtes am Druckpunkt, drehen im Uhrzeigersinn erhöht das Gewicht am Druckpunkt, entgegen wird es kleiner

SCHRAUBE RG:

Lösen der Schraube ermöglicht das vor-und zurücksetzen sowie die seitliche Verstellung des Abzugszüngels.

SCHRAUBE CA:

Einstellen des Klinkenübergriffes, sollte nur vom Fachmann eingestellt werden!!!

SCHRAUBE 1:

Drehen entgegen dem Uhrzeigersinn, Schüsse gehen nach links
Drehen im Uhrzeigersinn, Schüsse gehen nach rechts

SCHRAUBE 2

Drehen im Uhrzeigersinn, Schüsse gehen nach unten
Drehen entgegen dem Uhrzeigersinn, Schüsse gehen nach oben

MECANISMO DE DISPARO REGULACIONES DEL SISTEMA LSH20

Regulación de tiro, disparador:

TORNILLO TS:

Trigger-stop girando en sentido de las agujas del reloj, disminuye el recorrido posterior a la salida del disparo.

TORNILLO CP:

Recorrido del 1º tiempo, girando en sentido de las agujas del reloj, el recorrido disminuye

TORNILLO PT:

Peso del 1º tiempo, girando en sentido de las agujas del reloj aumenta el peso, en sentido contrario disminuye.

TORNILLO PA:

Peso del 2º tiempo, girando en sentido de las agujas del reloj aumenta el peso.

TORNILLO RG:Regula la posición del disparador.

TORNILLO CA: Regula el recorrido previo a la salida del disparo, girando en sentido de las agujas del reloj disminuye el recorrido de enganche del disparador.

TORNILLO 1:

Girando en sentido anti-horario el disparo se desplaza a izquierda

Girando en sentido horario el disparo se desplaza a la derecha

TORNILLO 2:

Girando en sentido horario el disparo se desplaza hacia abajo

Girando en sentido anti-horario el disparo se desplaza hacia arriba

USER MANUAL

- Read this User Manual carefully before first use of the equipment.
- Use the equipment only as described in this manual.
- Do not use the equipment for other purposes than for which it is intended.
- Do not aim at people or animals or to an uncontrolled area.
- The emitter is an optoelectronic device; its disassembly is forbidden.
- Observe general rules for weapon handling while operating the weapon.
- Use the equipment only in dedicated areas bounded for shooting.
- Observe general rules for behaviour and handling a weapon on a shooting-range.
- After finishing shooting check if the weapon was not left cocked.
- Do not look into the emitting opening of the emitter.
- It is forbidden to remove from the body emitter laser diode and electronics.

MANUALE D'USO

- Prima del primo utilizzo dello strumento, leggere attentamente questo manuale.
- Usa lo strumento solo nel modo in cui viene descritto in questo manuale.
- Non utilizzare questo strumento per altri scopi diversi da quelli per cui è venduto.
- Non mirare a persone o animali o ad un'area non controllata.
- L'emettitore è un dispositivo optoelettronico; il suo smontaggio è proibito.
- Rispettare le regole generali per il maneggio delle armi durante il funzionamento dell'arma.
- Usa lo strumento solo in aree dedicate delimitate per il tiro.
- Rispettare le regole generali per il comportamento e il maneggio di un'arma in un poligono di tiro.
- Dopo aver terminato il tiro, controllare se l'arma non è stata lasciata armata.
- Non guardare nell'apertura di emissione dell'emettitore.
- È vietato rimuovere dal corpo emettitore il diodo laser e l'elettronica.

LSH20

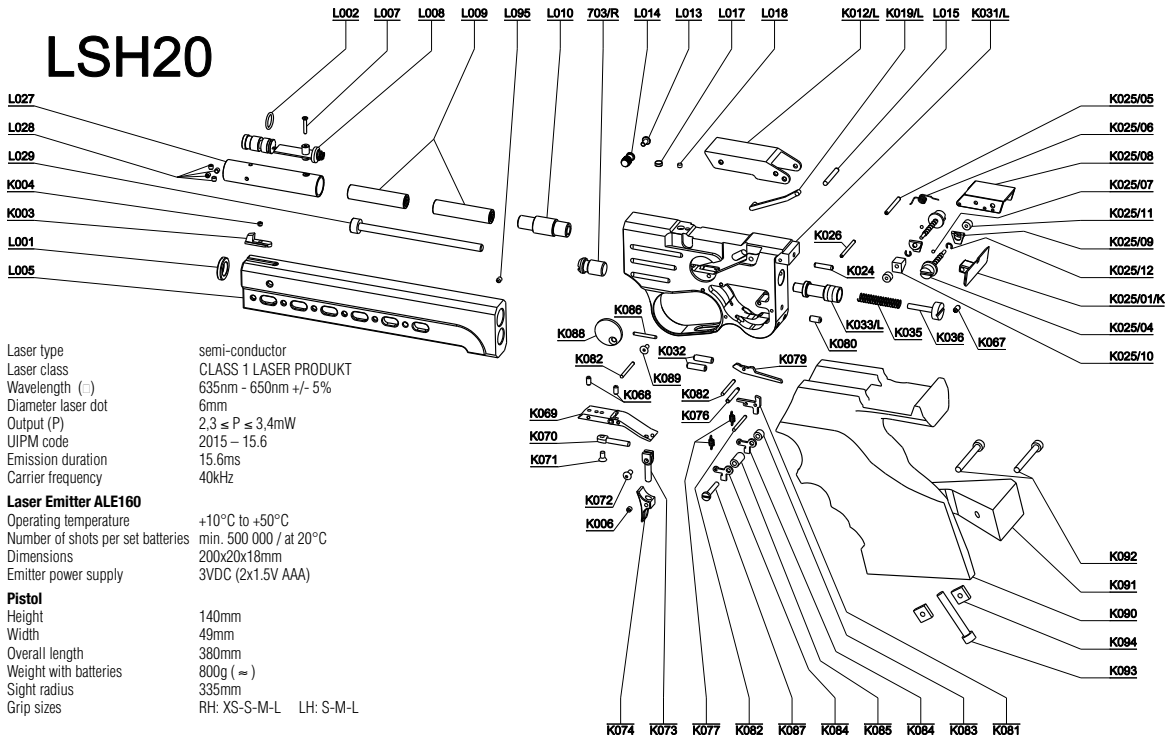

Laser type	semi-conductor
Laser class	CLASS 1 LASER PRODUKT
Wavelength (nm)	635nm - 650nm +/- 5%
Diameter laser dot	6mm
Output (P)	2,3 ≤ P ≤ 3,4mW
UIPM code	2015 - 15.6
Emission duration	15.6ms
Carrier frequency	40kHz
Laser Emitter ALE160	
Operating temperature	+10°C to +50°C
Number of shots per set batteries	min. 500 000 / at 20°C
Dimensions	200x20x18mm
Emitter power supply	3VDC (2x1.5V AAA)
Pistol	
Height	140mm
Width	49mm
Overall length	380mm
Weight with batteries	800g (≈)
Sight radius	335mm
Grip sizes	RH: XS-S-M-L LH: S-M-L

K12 LSH ACCESSORIES

K12/K10/K12 LSH BARREL SLEEVE WEIGHTS



A096 - 5 GRAMS

K12/K10/K12 LSH FRONT SIGHT



3,0mm - 3,5mm - 4,0mm - 4,5mm - 5,0mm - 5,5mm

K12/K10/K12 LSH ADJUSTABLE GRIPS KID GRIP



CUSTOM MADE GRIPS



K090
XS - RH

K090
S - RH

K090
M - RH

K090
L - RH

K090
S - LH

K090
M - LH

K090
L - LH



The warranty for defective material construction or assembling is valid **TWO YEARS** from the date the Client receives the weapon and he has to send back at once the enclosed card, duly filled and signed. Should he not send it, the warranty itself will not be valid. To have a valid warranty, please read carefully the following.

- 1** The normal use, all damages caused by incorrect handling the wooden parts and/or lack of maintenance, are not included in our warranty.
- 2** The decision whether the conditions for the warranty exist, pertains to Pardini Armi, as well as the decision whether the intervention is to be done by replacing the defective part, or by repairing it.
- 3** All warranty interventions must be done at Pardini Armi or in those authorized by our company. The producer of the weapon is dispensed from liability, for all claims resulting from modifications or repairs done by unauthorized persons, using non suitable ammunition or by using the weapon for different uses, others than indicated in the instruction book.
- 4** Claims are taken into consideration when they are submitted in due time; all forwarding expenses are at the User's charge.
- 5** Claims regarding damages caused by the wrong use or bad functioning of the weapon are not recognized.
- 6** Furthermore, we do not recognize any responsibilities for damages caused by the normal use of the weapon.
- 7** In the event of any dispute, the Court of Lucca, Italy, will have exclusive jurisdiction and every other Court is excluded.

WARRANTY CERTIFICATE

MODEL

CALIBRE..... SERIAL NUMBER.....

Purchase date...../...../.....

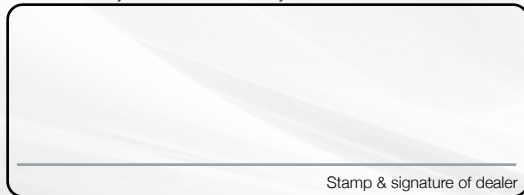

Stamp & signature of dealer

Buyer's name..... resident in.....

Pardini Armi Srl - V. Italice, 154/A - 55041 Lido Di Camaiore (LU) - ITALY - phone: +39 0584 90121 fax: +39 0584 90122 - www.pardini.it - info@pardini.it

Diamo garanzia per difetti di materiale, costruzione o montaggio per la durata di **DUE ANNI** dalla data di consegna al Cliente il quale ci deve spedire subito l'unità cartolina compilata e firmata. Il mancato invio fa decadere la garanzia stessa. Per usufruire della garanzia Vi preghiamo di leggere ed attenersi a quanto sotto riportato.

- 1** L'usura normale, i danni dovuti a trascuratezza od incompetenza nell'uso o nella manutenzione e le parti in legno sono esclusi dalla garanzia.
- 2** La decisione circa la sussistenza delle condizioni di garanzia è di nostra unica competenza, come pure la decisione se la garanzia debba essere eseguita sostituendo il pezzo difettoso, oppure riparandolo.
- 3** I lavori di garanzia debbono essere eseguiti solamente presso di noi o presso collaboratori da noi autorizzati. La garanzia si annulla quando venissero effettuate riparazioni o modifiche da terzi e venisse usata l'arma con munizionamento non idoneo o per usi diversi da quello a cui è destinata come indicato sul manuale d'uso.
- 4** Le richieste di garanzia vengono prese in considerazione solamente se fatte valere appena scoperto il relativo difetto. Sono comunque a carico del Cliente le spese di trasporto e di spedizione.
- 5** Reclami riguardanti danni causati dall'uso improprio o dal cattivo utilizzo dell'arma non sono riconosciuti.
- 6** Decliniamo ogni e qualsiasi responsabilità per danno a persone o cose derivanti dall'impiego delle armi fornite.
- 7** In caso di controversia il foro di competenza è quello di Lucca.

CERTIFICATO DI GARANZIA

PISTOLA PARDINI MODELLO

CALIBRO..... MATRICOLA.....

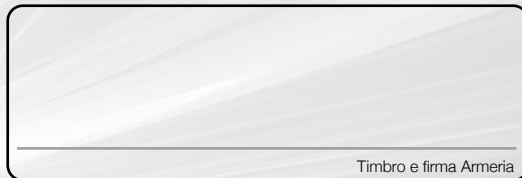

Timbro e firma Armeria

venduta il...../...../..... al Sig..... residente a.....

Pardini Armi Srl - V. Italica, 154/A - 55041 Lido Di Camaiore (LU) - ITALY - phone: +39 0584 90121 fax: +39 0584 90122 - www.pardini.it - info@pardini.it



Pardini Armi Srl

Via Italica 154/A

55041 Lido di Camaiore (LU) Italy

Tel +39 0584 90121 Fax +39 0584 90122

info@pardini.it www.pardini.it



Pardini Deutschland GmbH
Am Rasen, 2
98529 Suhl
Tel. 0049 3681 763533
info@pardini.de
www.pardini.de



Pardini Slovakia S.r.o.
A.gwerkovej 7
851 04 Bratislava
Tel. 0042 1 903632329
info@pardini.sk
www.pardini.sk



Pardini Nederland
Naaldwijkseweg 24
2291 TI Wateringen
Tel. 0031 174 293693
Fax 0031 174 298438
info@pardini.nl
www.pardini.nl



Pardini Usa Llc
Po Box 16001
33687-6001 Tampa FL
Tel. 001 813 7483378
Fax 001 813 8996696
info@pardinigunguns.com
www.pardinigunguns.com



Western Marksman
Po Box 27042
Willow Park
Kelowna, BC
British Columbia V1p 1r9
wmarksman@telus.net
info@westernmarksman.ca
www.westernmarksman.com

FOLLOW US ON:



All rights reserved! Subject to change without notice